

ROSS MONTGOMERY

# Mordet vid World's End

ÖVERSÄTTNING MANNE SVENSSON

ALBERT BONNIERS FÖRLAG



Albert Bonniers Förlag  
Box 3159, 103 63 Stockholm  
[www.albertbonniersforlag.se](http://www.albertbonniersforlag.se)  
[info@albertbonniers.se](mailto:info@albertbonniers.se)

ISBN 978-91-0-080918-8

COPYRIGHT © Ross Montgomery, 2025

ORIGINALET'S TITEL *The Murder at World's End*

ÖVERSÄTTNING Manne Svensson

OMSLAG OCH ILLUSTRATIONER © Nathan Burton

FÖRSTA TRYCKNINGEN

TRYCK ScandBook, EU 2026

*Till Helen*



STOCKINGHAM

WELT

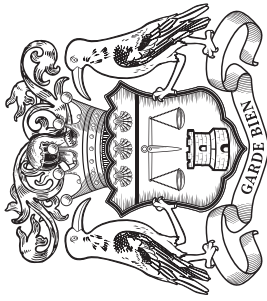
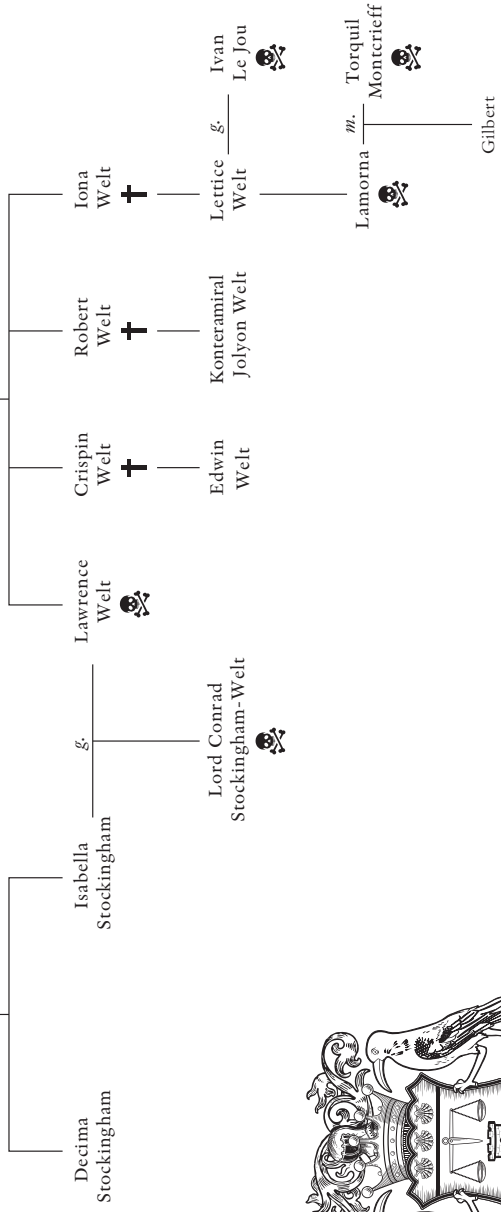

*Stockingham-Welt*

# TITHE HALL

## VÄSTRA FLYGELN

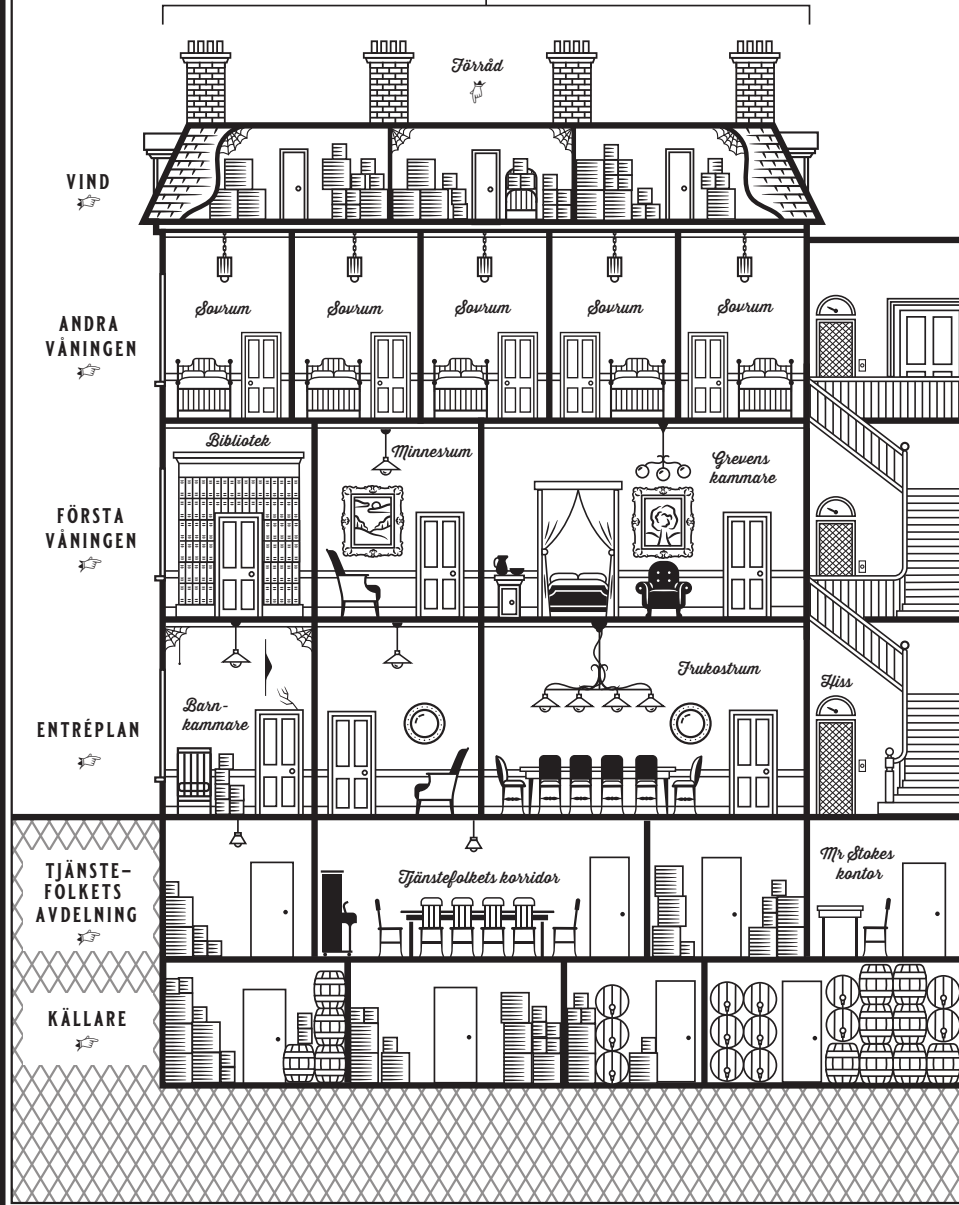

ÖSTRA FLYGELN

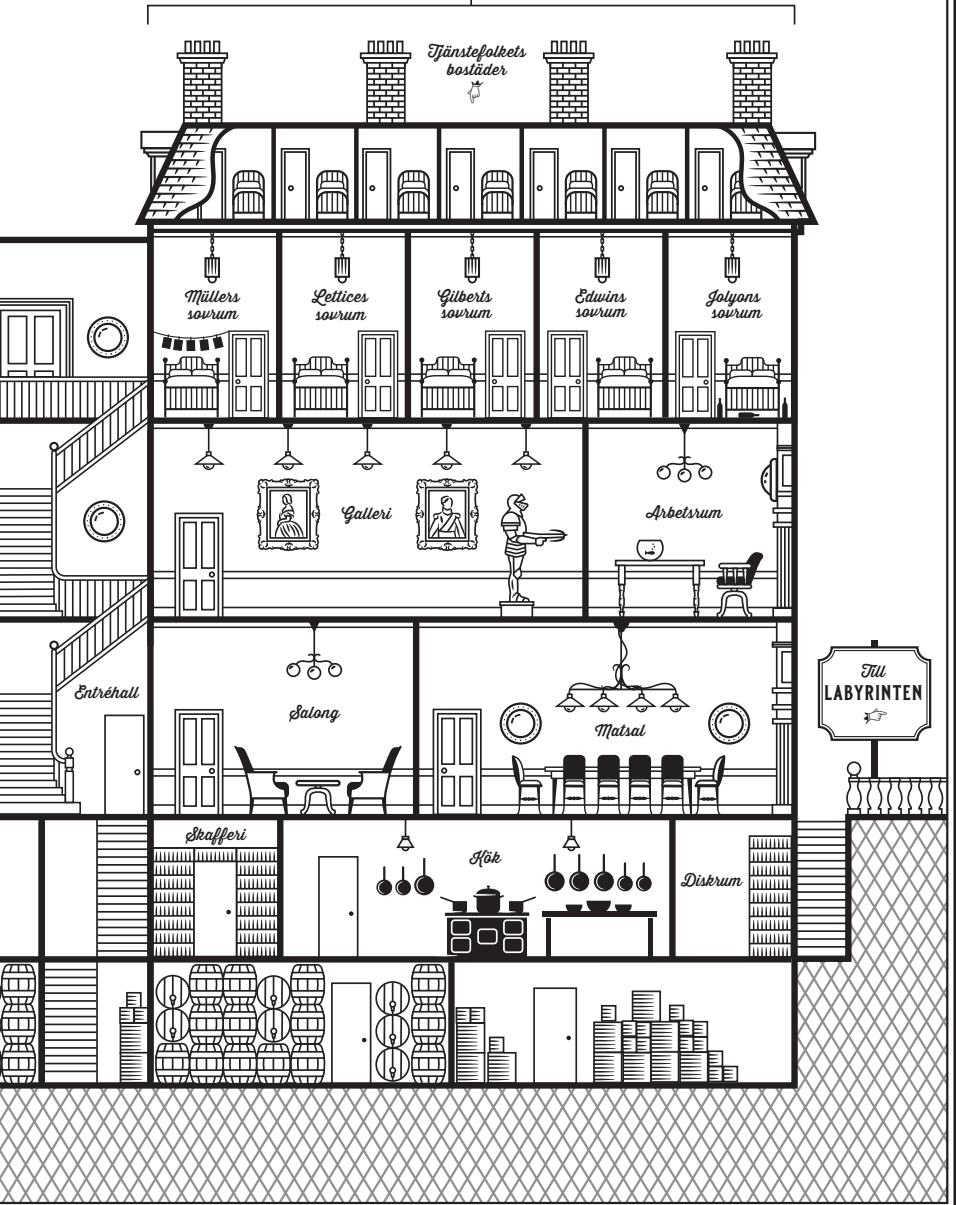



## Prolog

Halleys komet nådde sitt perihelium – den punkt där den befinner sig närmast solen – den 10 april 1910. Den tog en vid båge över himlen och började störta mot jorden i nästan 200 000 kilometer i timmen just som Stephen Pike packade upp sin resväska på inackorderingshemmet. Han hade fått den tredje sämsta slafen i ett rum fullt av våningssängar. Priset var två shilling per vecka, betalt i förskott, något mer om man hade hund.

Den 6 maj var kometen bara 90 miljoner kilometer från jorden och synlig i dagsljus. Med kung Edvard VII:s plötsliga död var den globala panik som i månader sjudit under ytan till sist på väg att bryta ut. När Stephen hörde nyheten satt han på sin slaf och läste platsannonserna i gårdagens tidning och grunnade på hur många tändor han behövde sälja för att få ihop två shilling.

Den 12 maj hade kometen lyst lite starkare och klarare på himlen för varje natt och den världsomspännande paniken var på väg att brisera med full kraft: rusning till notariekontoren i Milwaukee för att få sista viljan på pränt, ett plötsligt uppsving i kometförsäkringsbranschen (trots att dödsfall till följd av skräck sällan täcktes) och ett globalt underskott på gasmasker. Under tiden hade Stephen fått ett oväntat brev och förundrats över hur väldoftande det var.

Den 16 maj, just som Stephen klev på tåget från Paddington Station och påbörjade två dagars resa till Cornwall, var kometen bara 19 miljoner kilometer bort och situationen började

fullkomligt spåra ur. Världen splittrades mellan dem som trodde att kometen bara skulle svepa förbi jorden, som den alltid gjort förut, och dem som trodde att den skulle leda till alltings undergång. Det anordnades fester för kometspanare där drinkar med komettema serverades, medan andra grävde bunkrar, begravde kärleksbrev och förberedde sig på en säker död.

När Stephen tidigt på morgonen den 18 maj inledde den sexton kilometer långa vandringen till World's End var kometen bara tolv timmar bort. De gångna två veckorna hade den orsakat upplopp, tumultartade folkmassor och vansinnesutbrott och fått präster att förkunna Jesu återkomst. Framåt kvällen skulle hustaken i Paris och Istanbul fyllas med människor som förväntansfullt såg kometen närma sig jorden, för att sedan antingen passera eller förrinta varenda levande varelse på planeten.

Men innan dess skulle Stephen komma till vägbanken som skilde World's End från fastlandet, vada genom det stadigt stigande tidvattnet, gå uppför sluttningen mot Tithe Halls ståtliga entré, fortsätta runt huset till tjänstefolkets betydligt blygsammare ingång på baksidan och, med en hand som inte ville sluta darra, knacka på dörren till butlerns kontor.

Han var nästan en timme försenad och hans fötter var genomvåta. I ärlighetens namn var jordens undergång det sista han tänkte på just då.

Onsdag 18 maj 1910

AFTERNOON, MAY 18, 1910.

14 PAGES

ONE CENT.

is  
K

able  
is

URY

today  
s" for  
rstood,  
t that  
a E.P.  
board  
r John  
to be  
is bill  
tarkey,  
e was  
ea.  
umler,  
Richard  
school  
before.

# MANY FEAR THAT END OF WORLD IS AT HAND

PHOTOGRAPH OF HALLEY'S COMET TAKEN BY  
PROF. HALE AT CARNEGIE OBSERVATORY

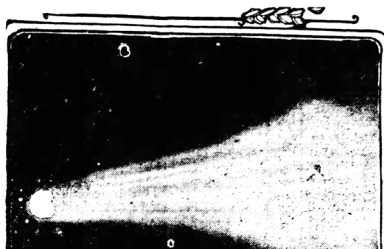

Superstitious Persons Are  
Spending the Day in  
Churches and Preparing  
For Chaos.

**NO DANGER WHATEVER,  
SAY THE SCIENTISTS**

Earth Enters the Tail of  
the Comet At 11:20 To-  
night, Eastern Time.  
Next Glimpse of Comet.

MÅNGA FRUKTAR JORDENS UNDERGÅNG

De skrockfulla tillbringar dagen i kyrkor och förbereder sig på kaos.

INGEN SOM HELST FARA, SÄGER VETENSKAPSMÄNNEN

Jorden går in i kometens svans kl. 23.20. Nästa glimt av kometen.

*The Scranton Truth*



**ONSDAG 18 MAJ, KL. 09.21**

”Kom in.”

Det var en mäktig stämma, en röst med pondus. Jag kunde klart och tydligt urskilja mr Stokes ord genom den massiva trädörren – ett mirakel bara det, med tanke på larmet här ute. Han lät lugn och samlad, *patricisk*, rent av. Lite som domaren när mitt straff lästes upp, även om jag av förklarliga skäl inte satte honom så högt just då. En mäktig stämma, hur som helst.

Jag öppnade dörren. Rummet var lugnt och rofyllt jämfört med oredan där ute. Allt var prydligt ordnat som i en liten verktygslåda: en stol, ett skrivbord, alla handböcker och liggare snyggt arkiverade. Mr Stokes själv var som en verktygslåda – smärt och välordnad, tog upp exakt det utrymme han behövde och inte mer – med välkammat hår, nystruken skjorta och fläckfri maniky.

”Mr Stokes?” sa jag och dolde dialekten så gott jag kunde. Man får ju bara en chans att göra ett första intryck.

Han nickade, men det såg inte ut som om han var förberedd på mitt besök. Jag lägger märke till sådana saker – människors ansiktsuttryck, hur de talar och för sig . . . man var så illa tvungen i hemmet där jag växte upp. ”Mitt namn är Stephen Pike.”

Han såg på mig med tom blick. Jag höll upp min resväska. Den var begagnad när jag köpte den men hade en del lyster kvar. Folk slarvar inte med sådana resväskor. ”Det var i dag jag skulle börja här. Jag är den nye betjänten. Från London.”

Mr Stokes sa ingenting på en lång stund. Sedan blinkade han. Han såg inte ut som om han blinkade så ofta, men nu gjorde han det ordentligt.

”Tyvärr”, sa han, ”tycks någon form av missuppfattning ha ägt rum.”

Det hördes på hans röst med en gång, och det syntes i hans blick. Han försökte bli av med mig. Jag skyndade mig att stänga dörren.

”Tjänsteflickan som släppte in mig sa samma sak”, sa jag och skrattade nervöst. ”Men det är sant, jag svär . . .”

Mr Stokes stod redan upp. ”*Tyvärr* måste jag meddela att huset är stängt. Tithe Hall tar inte emot besökare för tillfället. Och vi söker inte . . .”

”Jag har brevet med mig”, sa jag.

Jag tog fram brevet ur bröstfickan, där jag förvarade det för att det inte skulle skrynklas.

”Från Lettice Welt”, sa jag. ”En släkting till greven. Hans kusin, tror jag.”

Jag stod där som en – ursäkta uttrycket – fåntratt med brevet utsträckt framför mig och hoppades att mr Stokes inte såg hur min hand fortfarande darrade. Jag försökte låta bli att tänka på de två dygn jag ägnat åt att ta mig hit. Tåget till Penzance, den tidiga morgonbussen till Tregarrick, den långa promenaden till World’s End. Sparkade de ut mig nu skulle jag inte ens kunna ta mig hem. Pengarna som bifogades i brevet var bara till en enkel resa. Jag hade inte ens småpengar så att det räckte till bussen. Jag tänkte på bänken i Penzance som jag sovit på i natt. Bara att torka bort fågelspillningen från den tog tio minuter.

”Ni kan väl vara snäll och läsa det i alla fall?” vädjade jag.

Mr Stokes såg på brevet i min hand, noterade den sirliga handstilen, det dyra brevpappret, poststämpeln. Brevet var äkta. Det till och med *doftrade* aristokrati. Han suckade och tog det från mig. ”Var så god och sitt, mr . . .”

Mitt hjärta bankade. ”Pike. Stephen Pike.”

Jag satte mig ner, vimmelkantig av lättnad. Men jag förstod

att jag inte kunde ropa hej ännu. Mr Stokes kunde fortfarande kasta ut mig om han ville, vad som än stod i brevet. Greven må ha varit godsherre, men här nere bland tjänstefolket var mr Stokes ord lag.

Jag såg honom läsa brevet en gång, sedan en gång till. Det var så tyst i rummet att man tydligt hörde kalabaliken utanför: de jäktande tjänsteflickorna, kokerskan som skrek, tallrikar som krossades, fötter som klampade upp och ner för trappan. Jag försökte fokusera på några långa, fina ord för att behålla lugnet. *Kakofoniskt*, tänkte jag. *Tumultartat. Dissonant*. Det hjälpte inte.

”Det står att du har tidigare erfarenhet av hushållsarbete”, sa mr Stokes. ”På Airforth i Kent.”

Jag nickade. ”Ja, mr Stokes, jag var page där ett tag.”

Han sneglade på brevet igen. ”Entledigad vid mycket ung ålder, ser jag.”

Där kom det. Jag försökte komma på ett smart svar, men något sådant fanns inte, så vi bara satt där tysta båda två. Jag kände svetten lacka under kläderna. Sexton kilometer hade jag gått till fots, i brant uppforsbacke den sista biten. Min billiga papperskrage gjorde inte saken bättre.

Mr Stokes lade ifrån sig brevet. Jag såg på hans hållning att den trevliga biten var överstökad.

”Jag ska vara helt ärlig mot dig, Stephen. Jag har varit Tithe Halls butler i tjugo år. Jag har tjänat greven, och grevens far dessförinnan, och anställt massor av folk genom åren. Men de här omständigheterna har jag inte varit med om förut.”

Jag kände rodnaden stiga längs nacken.

”Låt mig förklara”, sa han och plockade upp brevet igen. ”Grevens kusin – Lettice Welt, som sagt – har bett mig finna plats åt dig här, som ett av sina frekventa initiativ för välgörande ändamål. Det är inte ovanligt i sig. Men hon har bett mig göra det med . . . *absolut diskretion*. Vilket betyder att hon

inte vill att jag ska förklara din anställnings natur för greven. Kort sagt hemlighålla den för honom.”

*Diskretion.* Det ordet gillade jag. Kanske vore det värt att skriva ner i anteckningsboken – strax innan jag kastade mig framför tåget tillbaka till London.

”Jag har inte för vana att hemlighålla saker för min arbetsgivare”, sa mr Stokes frostigt. ”Särskilt inte när det gäller anställning av nytt tjänstefolk. I *synnerhet* inte när betjänten i fråga inte haft en hushållstjänst på nästan tio år.”

Rodnaden hade nu nått öronen. Förmodligen var de illröda. Mormor brukade kalla dem för mina *fyrlyjus*. ”Jag minns arbetsuppgifterna mycket väl, mr Stokes.”

”Det tror jag säkert att du gör, Stephen. Och jag tror *dessutom* att du är införstådd med att pagens ansvarsområden skiljer sig avsevärt från betjäntens. Har du någonsin serverat mat, till exempel?”

Han hade helt klart en poäng. Jag satte mig rak i ryggen för att mitt ben skulle sluta skaka. ”Jag vet att jag har mycket att lära, mr Stokes. Det är därför jag bara begär lön som en novis. Och det är därför styrelsen har försett mig med eget livré, så att jag inte tillför greven några onödiga utgifter.”

Det ryckte till i en liten muskel i hans käke. Jag förstod direkt vilken fråga han skulle ställa härnäst.

”Just det”, sa han och tittade på brevet. ”*Ungdomsvårdsstyrelsen*. Stephen, vill du vara så snäll och förklara hur du hamnade på en uppfostringsanstalt?”

Två dagar. *Två hela dagar* hade jag ägnat åt grubblerier över svaret på den frågan. Och när den nu ställdes var den omöjlig att undvika. Allt stod och föll med vad som skulle komma över mina läppar i det ögonblicket.

**ONSDAG 18 MAJ, KL. 09.38**

Det här måste jag få till perfekt. *Klanderfritt*. Det var så direktören för uppfostringsanstalten hade uttryckt det under vårt sista möte. *Klanderfritt*. Jag hade skrivit ner det ordet i anteckningsblocket. Nu satt jag med rakare ryggrad än någonsin på mr Stokes kontor, tvättade bort det sista av min dialekt och plockade fram de mest förfinade och eleganta ord jag hade i förrådet.

”Jag skulle föredra att inte gå in på detaljer, mr Stokes, men jag begick ett oförlåtligt misstag och fick betala för det, vilket inte var mer än rätt. Jag accepterade mitt straff och ägnade sedan hela min vistelse på anstalten åt en komplett personlighetsförändring. Kort sagt är jag nu fullkomligt rehabiliterad.”

Mr Stokes stirrade på mig som om jag just talat spanska med honom. Jag fortsatte med svetten rinnande nedför ryggen.

”Under min tid där besökte jag kapellet flitigt, bedrev bibelstudier och assisterade kaplanen. Direktören kallade mig rent av för den mest lovande unge man han träffat.” Jag viftade med fingret mot brevet. ”Vilket var orsaken till att de förkortade min strafftid från tre till två år. Det var också därför jag blev hänvisad till ungdomsvårdsstyrelsens program för återanställning, grundat på min erfarenhet av hushållsarbete. Husfrun sa att hon ville ...”

”Lettice Welt är *inte* husfru här”, klippte mr Stokes av tvärt. ”Hon är grevens kusin. Hennes välgörenhetsinsatser för ungdomsvårdsstyrelsen må vara en sak *hon* brinner starkt för, men detsamma kan inte sägas om greve Stockingham-Welt. Han

är en sträng man med höga krav. Dessutom kommer du till huset i en period som präglas av *restriktiv* rekrytering. Hans nåd har gett mig stränga instruktioner att inte under några omständigheter ge nya personer tillträde.”

De tjusiga orden smälte som smördeg i munnen. Hårdheten i hans röst var tillbaka. Jag visste vad det betydde. Jag hade hört det förut, när min dom lästes upp. Mr Stokes förde samman händerna på skrivbordet likt en grind som stängdes.

”Du förstår väl dilemmat det försätter mig i, Stephen. Även om jag skulle gå med på Lettice Welts begäran – och ljuga för greven om din anställning – kan jag inte för mitt liv se hur han skulle godkänna den.”

Jag såg allting framför mig – den sexton kilometer långa promenaden tillbaka, bänken i Penzance. Med lite tur kanske jag kunde få ihop tillräckligt till en biljett till London genom att pantsätta livréet som styrelsen gett mig. Men sedan då? Jag hade ingenting. Jag hade inte ens så att det räckte till slafen på inackorderingshemmet.

Visst är det märkligt hur det kan kännas när man ser slutet? När man har bävat för det så länge att det nästan känns som en lättnad när det kommer. Det var över – och jag hade gjort allt jag kunnat. Det enda som kunde göra det värre vore att försöka kämpa emot.

Men mr Stokes suckade djupt och särade händerna från varandra.

”Å andra sidan kan tidpunkten vara till din fördel. Som jag ser det har greven *grovt* underskattat hur mycket personal vi kommer att behöva de närmaste dagarna. Vi är i akut behov av en ung man som du. Någon som är frisk, stark och . . . *resilient*.” Han vek ihop brevet och stoppade det i bröstfickan. ”Följaktligen tror jag inte vi har råd att neka dig anställning.”

Jag trodde inte mina öron. Jag skulle inte behöva åka hem.

Vad *resilient* betydde hade jag ingen aning om, men det skulle jag slå upp senare. ”Tack ska ni ha, mr Stokes. Tack så mycket!”

”Vänta med att tacka”, muttrade han och reste sig. ”Först måste jag få hans nåd att gå med på det. Det kan behövas en del övertalning.” Han gav mig en intensiv, granskande blick. ”Jag utgår från att du förstår vilken risk jag tar, Stephen. Skulle sanningen om din anställnings natur komma fram får vi ta konsekvenserna *båda två*.”

Jag nickade så ivrigt att jag nästan bröt nacken. ”Jag kommer inte att göra er besviken.”

”Nej, det tror jag inte heller”, sa mr Stokes artigt. ”Kom – hans nåd är i sitt arbetsrum. Jag ska förklara situationen för honom och betona hur viktigt det är att vi anställer dig. Har vi tur är han så överhopad med arbete för tillfället att han går med på vad jag än säger.”

Han öppnade dörren, och emot oss forsade ljudet av det blodbad som pågick i huset. Jag hade varit så förskräckt under de senaste minuterna att jag totalt glömt bort det jag sett i korridorerna. Tjänsteflickorna, trängseln, paniken. Det var mer likt en tågstation i rusningstid än tjänsteavdelningen i ett herrgårdshus avskuret från omvärlden. ”Får jag lov att fråga ... vad det är för *arbete* det rör sig om?”

Den där stirrande blicken igen.

Jag fortsatte trevande.

”Alltså ... det verkar bara lite *udda*. Jag var helt säker på att jag hamnat fel. Fönstren som spikats för med brädor. Sandsäckarna längs uppfarten. Dikena som grävts på tomten. Hade det inte stått bilar parkerade framför huset hade jag trott att det var stängt. Och alla springer runt som om något hemskt ska hända.”

Mr Stokes var tyst en liten stund till. Sedan stängde han dörren och vände sig om mot mig.

”Stephen, jag har förstått det som att du inte har några andra möjligheter utöver denna att få anställning? Det vill säga att det här är din sista chans.”

Jag kunde knappast invända.

”Låt mig då ge dig ett gott råd. En sak som jag har lärt mig genom ett helt liv i tjänst.” Han knöt händerna bakom ryggen. ”En tjänares framgång beror på hans eller hennes förmåga att vara *osynlig*. Att vara lika outhärlig, men samtidigt lika omärklig, som möblemanget. Att bara framträda när det behövs, bara tala när någon tilltalar en, och i övrigt inte på minsta vis väcka uppmärksamhet. Är det förstått?”

Jag nickade.

”Utmärkt”, sa mr Stokes och öppnade återigen dörren. ”Då föreslår jag att du – om du nu vill behålla din anställning på Tithe Hall – aldrig någonsin ställer en sådan fråga igen.”

**ONSDAG 18 MAJ, KL. 09.46**

Det var trångt i tjänstefolkets korridorer. Salongspigor, kammarjungfrur, köksbiträden, tvätterskor och diskare for än hit, än dit, fastnade i dörröppningar och tappade sitt humör med rena lakan, hett vatten eller hinkar med kol i famnen. Jag hade aldrig sett något liknande. Det var som om de just fått reda på att huset stod i lågor, men att ingen fick gå hem förrän allt arbete var klart.

”Som du ser har vi några utmanande dagar framför oss, Stephen”, sa mr Stokes och gled fram genom korridoren som en oceanångare. ”Du kommer att hamna på djupt vatten med en gång, kan man säga. Det blir mycket för dig att lära, och du får inte så mycket tid på dig.”

Vi gick förbi ett stort skafferi fyllt med mer mat än jag sett i hela mitt liv. ”Jag förstår, mr Stokes.”

”Till att börja med begränsar vi dina plikter till putsning av stövlar och bordssilver. Och när du har blivit varm i kläderna kan du börja servera tillsammans med mig och Lowen. Han är förstebetjänt – och som andrebetjänt kommer du förstås att arbeta under honom. Du måste ta efter allt vi gör.”

Vi stannade för att släppa förbi två tjänsteflickor som bar på en stor plywoodskiva. ”Ska bli, mr Stokes.”

”Och med tanke på situationen i huset för närvarande behöver du givetvis även fatta beslut på stående fot.”

En grupp tjänsteflickor tågade förbi med syrgastuber i händerna. ”Javisst, mr Stokes.”

Han stannade upp i ett hörn. Jag kunde inte se hans ansikte,

men jag såg på hans bakhuvud att han försökte komma på hur han skulle formulera något.

”Möjligen kommer även några . . . ytterligare uppgifter att krävas av dig. Då och då kommer du att behöva assistera miss Decima, grevens åldrade moster. Hon håller till i den gamla barnkammaren, som ligger avskilt från resten av huset. Du kommer att behöva göra dig tillgänglig för henne vid behov.”

Jag bleknade. ”Jag har inte så mycket erfarenhet på det området, mr Stokes.”

”Du kommer att behöva lära dig snabbt”, muttrade han. ”Hon har redan avverkat hela den kvinnliga delen av personalen.”

När vi svängde runt hörnet såg jag någon stå lutad mot väggen framför oss. Det var en tjänsteflicka, som stod där ensam och grät i sina händer. Ingen stannade för att hjälpa henne eller för att fråga hur hon mådde. Mr Stoke gav henne en näsduk men klev sedan förbi utan att ägna henne en blick. Jag sneglade över axeln och såg ett par bedrövade ögon blinka tillbaka mot mig genom de fuktiga blonda hårtestarna.

”Säg mig, Stephen, hur mycket vet du om World’s End?” sa mr Stokes. ”Om Tithe Hall? Eller om greve Stockingham-Welt?”

”Lite grann”, sa jag.

Mr Stokes gav mig en lätt nickning som sa att han förstod att jag ljög, men att han hade överseende med det.

”World’s End är landets största tidvattenö, drygt åttahundra tunnland, närmare bestämt. Ön har tillhört familjen Stockingham i flera generationer och betraktades en gång som en viktig militär utpost. Klipporna och berget utgör ett naturligt skydd mot elementen, medan tidvattnet förvandlar ön till en bastion mot inkräktare från fastlandet. Ni lade säkert märke till vägbanken på vägen hit.”

Nog hade jag lagt märke till den. Jag hade blivit tvungen att

ta av mig skorna och vadat genom vattnet på vägen hit.

”När vägbanken svämmas över medför det att huset isoleras från fastlandet flera timmar i taget”, fortsatte mr Stokes. ”När det sker är vi i havets våld. De klippiga stränderna gör det omöjligt för båtar att ta sig hit, så det enda sättet att ta sig ifrån World’s End är att simma i land.”

”Jag kan inte simma”, sa jag.

”Det är nog lika bra det”, sa mr Stokes. ”Med tiden kommer du att vänja dig vid isoleringen. Det är bara en av alla små egenheter med det här huset.”

Jag tänkte just fråga vad de andra egenheterna var när mr Stokes öppnade en skåpdörr och klev in. Jag höll på att tappa resväskan. Inuti skåpet dolde sig en liten spiraltrappa, formad ungefär som en rutschkana runt en fyr på ett nöjesfält. Jag hukade mig för att inte slå i huvudet och följde med honom in.

”Tithe Hall byggdes för grevens far, Lawrence Welt, som en gåva från hans fru när han gifte in sig i släkten Stockingham”, förklarade mr Stokes. ”Han var en nitisk anhängare av idén att herrskap och tjänstefolk bör skiljas åt. Det är därför huset är utrustat med ett flertal tjänstetrappor som denna, som ger tjänstefolket tillgång till samtliga våningar dygnet runt utan att någonsin behöva bli sedda.”

Jag kunde knappt tro mina ögon. Vi gick förbi dörrar märkta med skyltar där det stod **BOTTENPLANET – SALONGEN** och **NORRA KORRIDOREN** och **BARA ETT SKÅP** och **VARNING! ANVÄND EJ**, innan mr Stokes klev in genom en med texten **PLAN 1 – ÖSTRA FLYGELN**. Jag följde honom och plötsligt befann vi oss i en grandios korridor med fluffiga, luxuösa mattor och glimrande takkronor. Förvandlingen gjorde mig nästan åksjuk.

”Tjänstetrapporna kommer att utgöra en väsentlig del av din tillvaro här i Tithe Hall”, förklarade mr Stoke. ”Om du råkar få

syn på greven eller någon av hans gäster måste du skynda dig till första bästa trappa och göra dig obemärkt. För det ändamålet bör du även se till att använda dig av butlerspeglarna.”

Först förstod jag inte vad han menade. Sedan fick jag syn på dem: runda små speglar med guldram och välvda glas likt ögonglober som hängde i änden av varje korridor.

”*Butlerspeglar*”, upprepade mr Stokes. ”Ett lätt föråldrat inslag numera. Förr var de till för att lysa upp dunkla utrymmen. I dag bidrar de i första hand till att underlätta för tjänstefolket att se runt hörnen, så att de inte plötsligt springer rakt in i en intet ont anande greve Stockingham-Welt.”

Detta var definitivt inget dunkelt utrymme. Om något var ljuset bländande. ”Jag har aldrig sett så många elektriska lampor.”

Mr Stokes nickade belåtet över att jag lagt märke till dem. ”De lyser upp samtliga rum i huset. Det går även elektriska hissar mellan våningsplanen, även om tjänstefolket förstås inte får använda dem. Alltsammans får ström från en generator som drivs av vattenfallen på egendomen. Greve Stockingham-Welt anses vara en av landets främsta vetenskapliga tänkare. Han har förvandlat Tithe Hall till ett av de teknologiskt mest avancerade husen i Europa.” Han trampade i väg så gott som ljudlöst över mattan. ”Kom – hans arbetsrum ligger hitåt.”

Jag följde efter honom, samtidigt som jag förundrat tog in korridorens överdåd. Att greven var rik hade jag förstått, men jag var ändå inte riktigt förberedd på hur storslaget Tithe Hall var. Jag hade aldrig varit i en byggnad som skyddades av havet förut. Exteriören hade dessutom byggts för att efterlikna en fästning, med torn och tinningar och bröstvärn, så att det påminde om ett sagoslott. Ska jag vara helt ärlig fick det Airforth att se ut som ett utedass.

Men stället var på samma gång besynnerligt. Alla fönster

hade spikats igen med brädor, vilket gjorde allting dämpat och instängt, som insidan av en igenkorkad flaska. Det kändes som om jag kunde höra min egen andedräkt. Hade det inte varit för de bländande ljuskronorna skulle det ha varit becksvart i korridoren.

Jag stelnade till mitt i steget. En mörk skepnad reflekterades i butlerspegeln framför oss. Skepnaden stod precis runt hörnet i korridoren, men mr Stokes bara fortsatte att gå. När vi väl hade rundat hörnet förstod jag varför – det var bara en rustning som stod på en piedestal, med ringbrynja och stor hjälm med fjäderplym. I järnhandskarna höll den ett gigantiskt armborst, som var laddat med en massiv fyrfjädrad pil.

”Hans nåds arbetsrum”, sa mr Stokes och stannade vid dörren mitt emot. ”Han är säkert fullt upptagen med de sista förberedelserna för dagen.” Han såg på mig. ”Är du redo, Stephen?”

Jag var inte det minsta redo. På andra sidan om den där dörren väntade greve Stockingham-Welt – greven av World’s End. Förmodligen den rikaste och mäktigaste man jag någonsin skulle träffa. Den man som strax skulle bestämma om jag hade ett jobb eller om jag skulle behöva simma tillbaka hem.

Men det fanns inget jag kunde göra. Mr Stokes hade redan lyft handen och knackat på den massiva ekdörren.

**ONSDAG 18 MAJ, KL. 09.52**

Ljudet av knackningen dog ut. Det dröjde länge innan svaret kom, avlägset och avvisande.

”Ja?”

Medan mr Stokes steg in strök jag handen genom mitt hår, slätade ut skjortan och höll upp resväskan tillräckligt högt för att greven skulle se den, sedan följde jag med in.

Arbetsrummet fick mig att tappa andan. Enbart mattan där inne var större än sovsalen på inackorderingshemmet. Ett igenspikat fönster på ena sidan sträckte sig ända upp till taket. På andra sidan stod en bokhylla fylld med fler böcker än jag sett i hela mitt liv. Längs den bortre väggen fanns en öppen spis som var så stor att jag hade kunnat stå upprätt i eldstaden, och över spiselkransen hängde ytterligare en butlerspegel. Jag kunde se mig själv reflekteras i den som en liten myra, fjärran och obetydlig.

*Det där har han gjort med flit, tänkte jag. Allt i det här rummet är utformat för att man ska känna sig liten.*

Greven stod bakom sitt skrivbord och stirrade in i det största akvarium jag någonsin sett. Han var några år över fyrtio, med grånande hår och sammetväst. Han tittade inte upp – all hans uppmärksamhet riktades mot fiskarnas kamp om smulorna han strött på vattenytan.

”Stokes”, sa han med kyligt tonfall, ”jag har ju talat om för dig att jag inte vill bli störd.”

Mr Stokes bugade sig djupt. ”Ursäkta mig, men jag har en viktig sak som jag vill . . .”

”Är alla gäster här?” avbröt greven honom. ”Gör kammarpigorna i ordning rummen?”

Mr Stokes nickade. ”Den sista bilen anlände för knappt en timme sedan.”

”Bra”, sa greven och torkade handflatorna mot varandra, alltjämt med blicken fäst vid akvariet. ”Jag vill att alla samlas i salongen klockan tio, sedan bommar vi för dörrarna. Det sista vi vill är att någon nervös tjänare försöker smita i väg innan . . .”

Till slut lyfte han blicken från akvariet och fick syn på mig. All luft verkade pressas ut ur rummet på en gång.

”Och vem i *helvete* är detta?” röt han.

Jag kände hur jag smulades sönder av hans blick, och plötsligt fick jag en känsla av att resväskan inte skulle göra så stor skillnad. Greven såg ut som om han tänkte släpa ner mig till vägbanken och dränka mig med sina bara händer.

”Det här är Stephen, ers nåd”, sa mr Stokes muntert. ”En lovande ung man som just har anlänt med *utmärkta* referenser för . . .”

Greven såg förfärad ut. ”Är du fullkomligt galen, Stokes? Jag har ju sagt att ingen får komma in på ägorna! Ingen! Och du anställer *personal*?”

Han var rasande nu, skrek för full hals. Men mr Stokes rörde inte en min. Han bara stod där och lät raseriet passera likt dimma.

”Hmm. Jag ber så hemskt mycket om ursäkt, men jag vill minnas att vi diskuterade den frågan för inte så länge sedan.”

”Det gjorde vi absolut inte! Det finns en gräns för hur många personer som får plats i det här huset! Släng genast ut honom härifrån!”

Mr Stokes knäppte händerna. ”Ni får ursäkta att jag nämner det, men enligt min mening kommer Stephens närvaro att vara outhärlig de närmaste dagarna.”

”Men jag har ju *sagt* . . .”

”Vi kan behöva honom för att hantera miss Decima.”

Det var som att se ett fyrverkeri slockna. Grevens raseri försvann och hans ögon spärrades upp. ”Gammelmoster Decima? Varför då? Vad har hon nu gjort?”

Mr Stokes harklade sig. ”Hon har varit lite mer . . . *utmanande* än vanligt, är jag rädd.”

Greven visste inte riktigt var han skulle göra av sig själv. Han tog sig för pannan, sedan ändrade han sig och satte händerna mot höfterna. ”Men . . . jag trodde att Temperance tog hand om henne. Den blonda. Hon gillar henne. Ja, *gillar* kanske är fel ord, men . . .”

”Hon verkar ha ändrat sig. Därför ordnade jag så att vi kunde anställa Stephen i stället. Det kan bli nödvändigt med råstyrka.”

De vände sig mot mig båda två och synade mig som en get före slakt. Jag började förstå vad *resiliens* betydde.

”Låt gå”, sa greven och viftade med handen. ”Ordna ett rum åt honom och se till att han försvinner härifrån.”

Så var det klart – svårare än så var det inte att få ett jobb. Mr Stokes tog min arm för att leda mig ut, men innan han hann göra det bugade jag mig djupt för greven.

”Tack, ers nåd. Min tacksamhet vet inga gränser. Jag hoppas få tillfälle att betyga min vördnad framöver, och . . .”

Jag kände hur mr Stokes stelnade bredvid mig och förstod genast att jag hade gjort bort mig – att jag hade talat utan att ha blivit tilltalad. När jag lyfte blicken såg jag greven stirra mig i ögonen.

”Den där dialekten”, sa han. ”Var kommer du ifrån?”

Jag blev torr i munnen. Jag hade försökt dölja dialekten, men den måste ha lyst igenom. ”Från Bow, ers nåd.”

Greven hånflinade. ”Åh, herregud. Inte undra på att du är tacksam.”

Jag kände min näve knytnas. Jag hade god lust att tala om för honom var han kunde stoppa upp min anställning, men det kunde jag inte – jag kunde inte göra någonting alls. Inget utom att bara stå där och ta emot förödmjukelsen.

”Jaha du, Bow . . . då har du verkligen kommit upp dig här i världen”, sa greven nonchalant. ”Familjen Stockingham-Welt är en av de äldsta och mest prestigefyllda släkter vi har i landet. Ser du rustningen där?”

Han pekade mot korridoren, där rustningen stod inramad av dörröppningen. Den massiva fyrfjädrade armborstpilen riktades rakt mot mig.

”Min förfader bar den vid Hastings”, sa greven. ”Det var *just den pilen* som dödade Harald Godwinsson. Du vet väl hur det gick för honom?”

Jag nickade. ”Han blev skjuten i ögat, ers nåd.”

”Alldeles riktigt”, sa greven. ”Det är inte alla förunnat att arbeta åt en familj som vår. Så du kan minsann skatta dig lycklig.” Han log. ”Faktum är att du i morgon bitti kommer att inse att du är en av de lyckligast lottade människorna på jorden.”

Någonstans i huset slog klockan tio. Greven stod och lyssnade, väntade tills det sista klockslaget hade klingat ut. Det var besynnerligt – som om det var någon sorts högtidlig ceremoni jag bevittnade. Som om greven hörde klockan slå för allra sista gången och ville ta vara på tillfället.

”Stokes, samla alla i salongen”, sa han. ”Hela hushållet, även köksorna. Det är dags att låta allihop få veta vad det är som pågår.”

**ONSDAG 18 MAJ, KL. 10.04**

Mitt nya sovrum var inte mycket större än cellen på uppfostringsanstalten. En säng, en garderob och ett tvättfat. Men det var i alla fall bättre än inackorderingshemmet. Där hade vi sovvit tjugo man i varje rum, och alla de andra var hamnarbetare som söp sig till sömns. De snarkade som om det var en tävling.

Det var ont om tid – mr Stokes hade bett mig byta om och sedan komma tillbaka så fort som möjligt till nedervåningen. Jag öppnade resväskan i all hast, tog fram livréet och kontrollerade att det inte var skrynkligt. Jag hade så bråttom att jag glömde bort paketet som låg inslaget där.

Det föll till golvet och jag tyckte att jag hörde det krossas. Jag kippade efter andan, kastade mig ner på knä, knöt upp snöret och bad till Gud: *Snälla, var helt, snälla, var helt*. Jag började nästan gråta när jag vek upp tidningspappret och såg att ramen fortfarande var intakt, att det bara blivit en liten spricka i glaset och att bilden inuti hade klarat sig utan skråma.

Där var hon. Mormor.

Det var det enda fotografiet som tagits på henne. Det var från lantmarknaden i Romney, där det fanns ett bås med skylten: SKUGGBILDER FÖR EFTERVÄRLDEN. Hon hade sin finaste hatt på sig den dagen och sa: ”Tja, varför inte?”

Det var så typiskt mormor. Även om hon var råbarkad hade hon en glädjespridare i sig med mils räckvidd. Hon hade så roligt när det fotografiet togs. Det syns på hennes ögon att hon försöker hålla sig för skratt.

Mormor lämnade inte mycket efter sig, och det lilla som blev

kvar efter hennes död såg min mor till att sälja. Fotografiet var det enda jag hade nu. Jag hade lyckats bevara det under hela min tid på uppfostringsanstalten, instoppat i en bibel så att det inte skulle veckas. När jag sedan släpptes fri sökte jag igenom varenda loppmarknad tills jag hittade en ram jag hade råd med, med bara den där enda lilla sprickan i.

Jag ställde fotografiet på fönsterbrädet så att hon fick blicka ut. Det var inte mycket till utsikt nu, med brädorna som spikats för fönstren, men när de togs bort skulle man nog rent av se havet. Mormor älskade att blicka ut. Strax före slutet brukade jag sätta henne upp i sängen så att hon kunde tillbringa dagen med att se på Bow Road och säga: *Jösses, hur ser hon ut* eller *Jaså, den filuren är tillbaka* eller *Nu tror jag minsann att solen tittar fram*.

Jag kysste mina fingrar och höll dem mot glaset i några sekunder. Sedan klädde jag mig och sprang nedför trappan som smord av blixten.

Det tog mig en evighet att hitta salongen. Tjänstetrapporna var hopplösa att navigera. De var osammanhängande, med återvändsgränder överallt och dörrar som inte ledde någonvart. Jag sprang in i tre återvändsgränder innan jag äntligen hittade till entrén och kunde låta sorlet leda mig till salongen. Det fanns knappt en fläck att stå på: tjänstefolket packades som sardiner mot väggarna och gjorde sitt yttersta för att inte stöta omkull möblerna när de sträckte sig fram för att se främre delen av rummet.

Det satt fem personer där som jag inte hade sett tidigare. En dam i sextioårsåldern, glamoröst klädd helt i svart, med den största hatt jag någonsin sett. Bredvid henne satt en liten pojke runt sju år i sjömanskostym och drog ut styggen ur stolskuddarna. På nästa plats satt en valrossliknande, rödkindad man – som kan ha varit vad som helst mellan trettio och sextio

– iförd tweedkostym och hällde upp sherry ur en karaff. Där satt även en prudentlig typ med tunn mustasch och trådbågade glasögon med en attachéväska i ett hårt grepp. Och mitt emot dem – så långt bort som möjligt, tycktes det – satt en man i fyrtioårsåldern med elegant kostym och trumpen uppsyn. Jag hade aldrig sett en så kall, mörk och bister man. Han såg ut som en begravningsentreprenör, fast dystrare.

Greven stod på en pall och såg sig omkring likt en skådespelare i första akten av ett grandios drama.

”Jaha”, började han, ”här står vi.”

Det blev tyst i rummet. Greven knäppte händerna bakom ryggen och gjorde en konstpaus.

”Ni har säkert allihop lagt märke till förändringarna de senaste dagarna”, sa han. ”Att dörrarna och fönstren har spikats igen, alla sandsäckar som lagts ut och vallgraven som grävts runt huset, varpå hela trädgårdspersonalen har avskedats.” Han såg sig omkring med nonchalant blick. ”Jag kan tänka mig att ni undrar vad som egentligen pågår.”

Jag visste inte att trädgårdsarbetarna hade fått sparken. Av de mörka blickarna och rastlöst stampande fötterna omkring mig förstod jag att det inte hade varit ett populärt beslut. På stora gods som detta kommer nästan all personal från närmaste by, så de som blivit av med jobben var troligtvis bröder, släktingar och grannar.

Greven stod rak i ryggen. ”Vi befinner oss på historiens krön. Medan jag håller detta tal utspelar sig händelser över hela världen som kommer att förändra den mänskliga civilisationens riktning.”

Jag kände en rysning längs ryggraden. Nu var rummet dödstyst. Alla hade dragit efter andan samtidigt. Jag såg mig omkring efter tecken på att någon annan förstod vad greven talade om, men alla verkade lika oförstående som jag.

”Vi har sett varningstecknen”, fortsatte greven. ”Naturkatastrofer över hela Europa. Översvämningar i Paris. Spänningar i Mellanöstern. Den förvärrade situationen i Tyskland. Kungens död. Dessa händelser kan tyckas slumpmässiga, men de pekar alla på en enda, större sanning. En sanning som finner sitt slutgiltiga uttryck just i kväll.” Han gjorde en ny konstpaus. ”Det jag talar om är förstås Halleys komet.”

Jag hajade till. *Det* var inte vad jag hade väntat mig. Det verkade inte heller någon annan ha gjort. Längst fram såg jag mannen i elegant kostym gripa tag i armstöden på sin stol som om han just fått en elstöt.

”I kväll”, fortsatte greven, ”klockan fem lokal tid, kommer kometen återigen att passera jorden. Dess ankomst har *alltid* förebådat stora förändringar: den förekom Hannibals nederlag vid Kartago, den syntes över Jerusalem strax före stadens fall, den förutsåg Vilhelm Erövrarens triumf. Men den här gången är dess ankomst mer ödesdiger än någonsin.” Ytterligare en paus. ”Den här gången kommer den att leda till jordens undergång.”

En förskräckt flämtning spred sig i rummet. Naturligtvis hade jag hört talas om kometen – det hade stått i tidningarna att den skulle kollidera med jorden och alla möjliga andra galenskaper, men jag hade tagit det med en nypa salt. Mormor brukade säga att om man trodde på allt folk sa skulle världen gå under varannan tisdag.

”Makthavarna har dolt sanningen för er!” skrek greven för att överrösta sorlet. ”De har sagt att kometen inte utgör något hot. Lögner alltsammans! Sanningen är denna: I kväll kommer kometens omlopps bana runt solen att föra den närmare vår planet än någonsin tidigare. Så nära att jordens bana för oss rakt igenom kometens svans. En svans som mätningar med spektroskop har visat är full av giftiga cyanogengaser. När vår

planet kommer i kontakt med den svansen kommer atmosfären att översvämmas av de gaserna. Ingenting som andas kommer att överleva.”

Någon skrek i ena änden av rummet – en tjänsteflicka hade svimmat. Jag kunde inte tro mina öron. Det lät osannolikt, som en påhittad mardröm. Men greven var ju inte vem som helst: han var en man av börd. Enligt mr Stokes var han en av de främsta vetenskapliga tänkarna i sin generation. Inte kunde väl han ha fel?

”Endast några få vetenskapsmän har haft mod att säga sanningen”, fortsatte greven. ”Det var av den anledningen som jag och några andra engagerade i frågan grundade Brinnande stjärnans brödraskap: en organisation som tagit på sig att varna omvärlden om kometens faror. Och det är med stor stolthet jag presenterar en av grundarna, som är med mig här i kväll: professor Wolff Müller från Klatsch-Institut i Hamburg.”

Greven klev ner så att mannen med den tunna mustaschen och trådbågarna kunde ta plats på pallen. Han harklade sig. ”God dag, mina damer *und* herrar. Låt mig få presentera mina egna forskningsrön gällande kometens faror.”

Mannen i den eleganta kostymen såg ut som om han höll på att kvävas. Professor Müller var tysk. Det var sällan man såg tyskar nu för tiden, med tanke på alla farhågor kring en stundande invasion. Det fanns till och med de som krävde att de skulle arresteras allihop, på grund av risken att de var spioner utsända av kejsaren.

”De giftiga gaserna är inte det enda vi har att frukta”, sa professor Müller. ”Vi måste även ta i beaktande den effekt den kommer att få på våra hav. Aldrig tidigare har något av sådan omfattning kommit farande i sådan hastighet så nära vår planet! Enligt min mening är konsekvenserna uppenbara: Stilla havet och Atlanten kommer att byta vatten med varandra, vil-

ket kommer att resultera i flodvågor som sveper över Amerika. Här – i ert eget land, Storbritannien – kan ni räkna med att tidvattnet täcker alla landområden ända upp till Godalming.”

Detta fick rummet att tystna igen, men inte av samma skäl. Folk såg förvirrade ut. Professor Müller klev ner från pallen och greven hoppade upp igen.

”Ni hörde rätt!” ropade han. ”Vid den här tiden i morgon kommer tjugo procent av landet att ligga under vatten. Och värre ska det bli! Hagel, stora som stenbumlingar, ska falla ner över städerna! Grödor ska vissna! Källor ska förgiftas! Blixstormar ska förblinda alla som riktar blicken mot dem!”

Ju mer han sa, desto . . . ja . . . dummare lät det. Folk började snegla på varandra. Mormor hade alltid sagt att inga pengar i världen kunde befria en dum människa från sin dumhet, och nu började jag faktiskt förstå vad hon menade. Det greven sa var – ursäkta franskan – *rappakalja*. Mannen i elegant kostym grep nu så hårt i armstödet att hans naglar rev sönder klädseln.

”Brinnande stjärnans brödraskap har gjort allt som står i vår makt”, sa greven och skakade sorgset på huvudet. ”Vi har vädjat till alla de ledande vetenskapliga institutionerna att ta vår oro på allvar. Vi har kontaktat tidningarna och bönfallit myndigheterna. Allt till ingen nytta.” Han kastade en vredgad blick mot mannen i den eleganta kostymen. ”Våra varningar har ignorerats. Vi har förlöjligats och förminskats. Och, ja, nu har tiden runnit ut. Jordens undergång är här.”

Greven sträckte upp sina händer.

”Men inte för oss. Vi är ett fåtal – några lyckliga få – som befinner oss på den enda plats på jorden som är rustad för katastrofen. World’s Ends klippor och kustförsvar motstår på naturligt vis värsta tänkbara stigande tidvatten. I dag ska vi hermetiskt tillsluta hela huset så att de giftiga gaserna inte når oss. I morgon ska vi vakna och stiga upp i en förändrad

värld. Ur askan ska vi bygga upp den igen och börja om på nytt!” Han fortsatte med allt starkare röst. ”Inga fler krig! Inga parlamentariska dödlägen! Ingen socialism, inga suffragetter, tal om irländsk självständighet eller dylika dumheter! En ny gryning grundad på vetenskaplig upplysning, ledd av män med överlägsen hjärnkapacitet och nobel börd, återinsatta i sin rättmätiga maktposition!”

Hans röst klingade ut över de förbluffade, mållösa åhörarna i rummet. Ingen kunde riktigt tro att de hörde rätt. Mannen i den eleganta kostymen såg ut som om hans hjärta höll på att stanna. Greven såg sig omkring likt en general. Han tog fram sitt fickur och knäppte igen locket.

”Då så! Stokes, se till att få ner tjänstefolket på nedervåningen. De har massor kvar att göra. Om sju timmar går jorden under.”